

粉体
Powder

フレキシブル ホッパースケール TSU-FHS

付着性の高い
原料を自動化!



付着性の高い原料を自動計量する装置です。
ホッパー部に、ナイロン生地を使用し、払い落としシリンダーでタンク内の原料をスムーズに供給することができます。

構造

計量

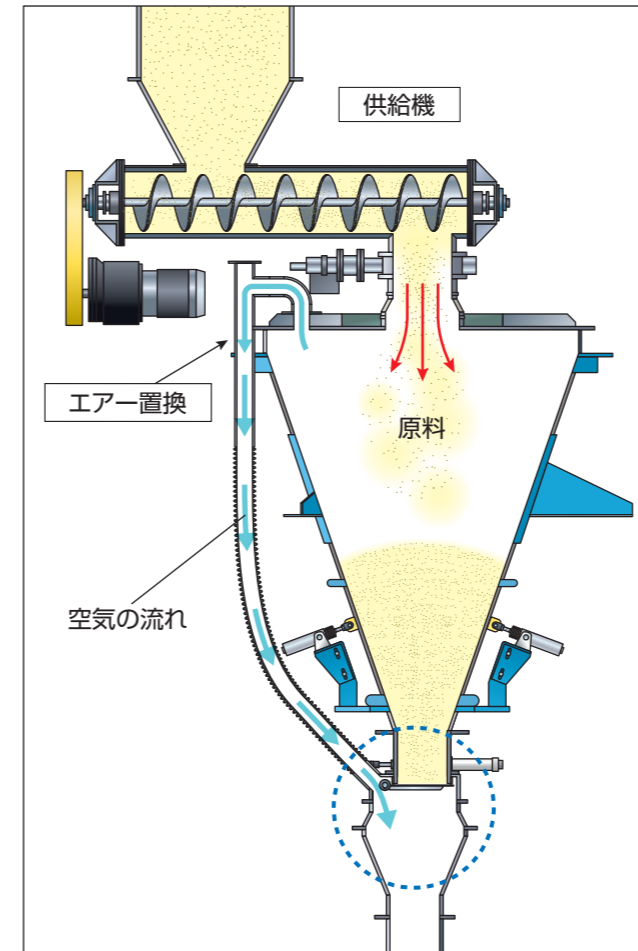

排出

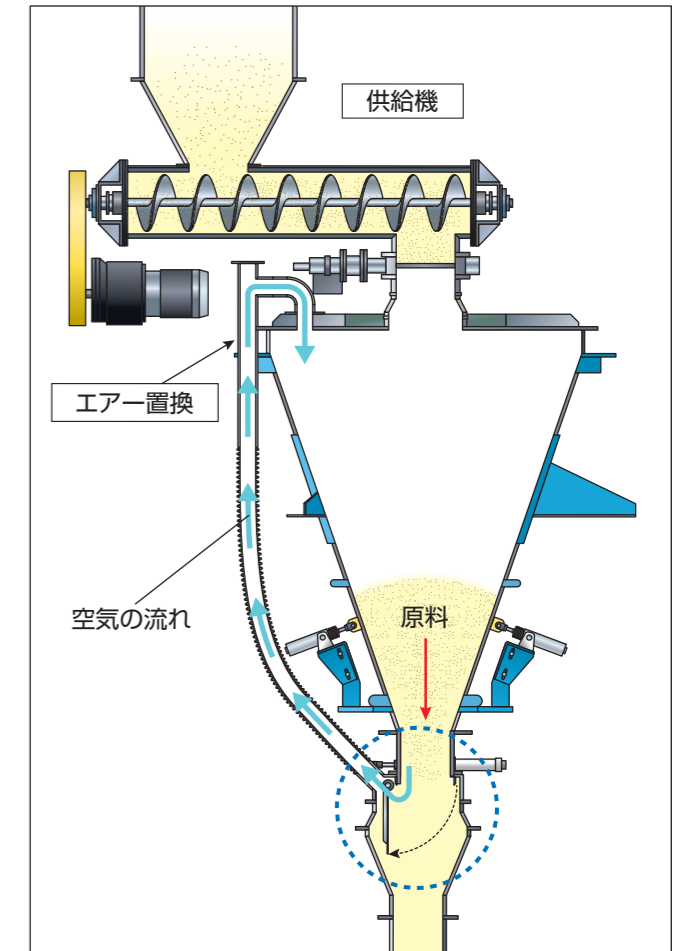

仕様

ホッパー容量：300L(水切り)

ホッパー材質：ナイロン・ターポリン(縫製箇所補強有り)

付属品：払い落としシリンダー、排出ゲート、点検口、エア置換パイプ等

被計量物：粉体原料、見掛け比重0.3(原料物性による)

計量機：ロードセル式 60kg(最小表示20g)

装置サイズ：1600W × 1600D × 2000H mm(※参考値:装置仕様による)

粉体の物性に合わせた、カスタマイズ設計にも対応致します

粉体

フレキシブルホッパースケール