

粉体
Powder

ベルトコンベヤフィーダ 自動計量機 TSU-CF1

ベルトフィーダで
高速・高精度計量!

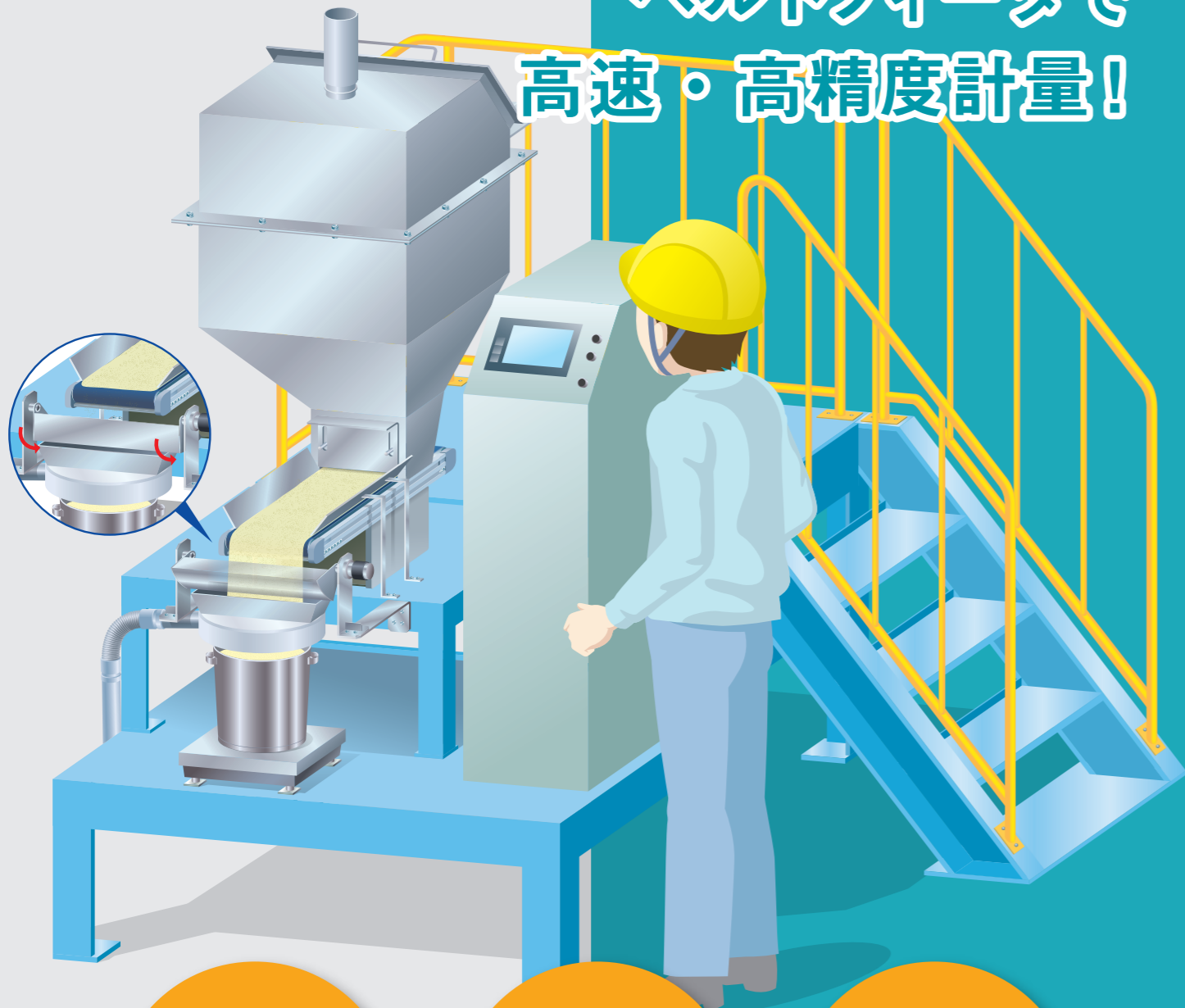

省力化

繰り返し作業を
自動化

高精度

正確・高精度な
計量

省スペース

狭い場所にも
設置可能

粉体や塊状の原料をベルトコンベヤフィーダで高速かつ高精度で自動計量する装置です。

構造図

正面

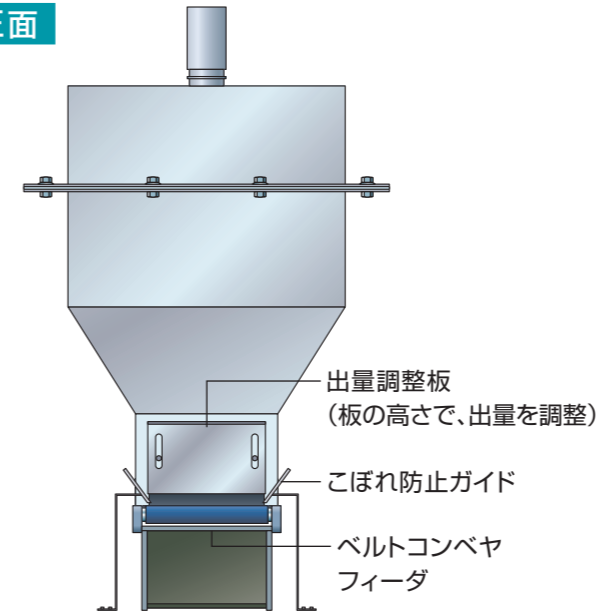

カットゲート

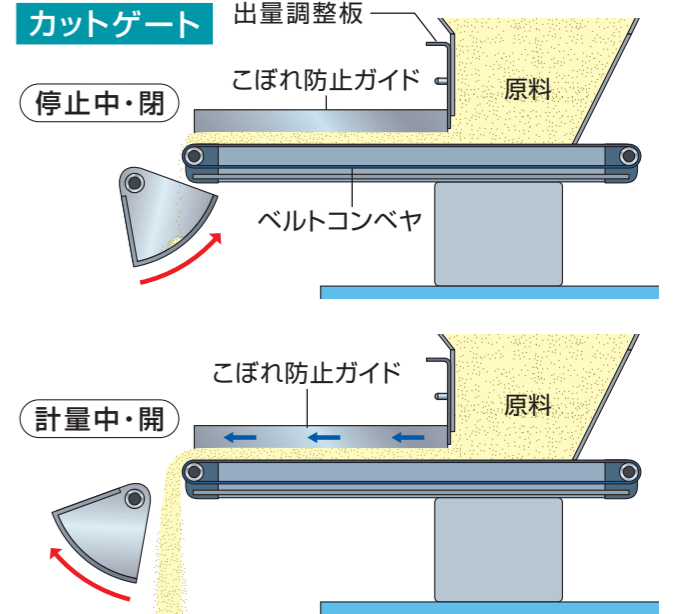

>> 回転数可変制御

高速・高精度で計量するために回転数可変制御を採用。高速回転で多量供給し、低速回転で高精度に計量します。

高速回転

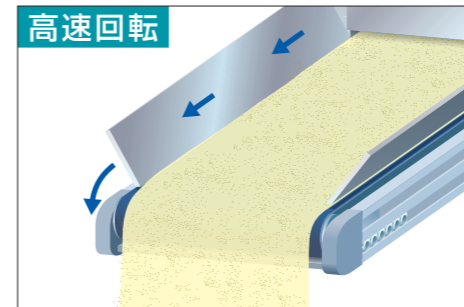

低速回転

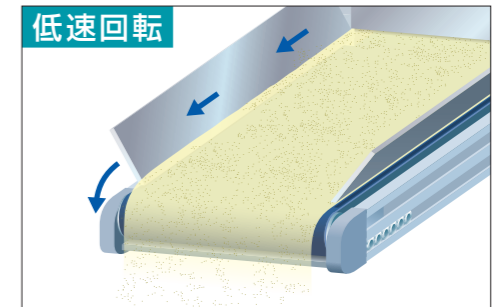

仕様

100g ~ 12kg までの自動計量が可能です!

貯蔵タンクサイズ：内容量 70L(水切り)

付属品：原料投入フード、集じんフード、エアノッカー等

供給装置：ベルトコンベヤフィーダー

供給能力：300kg/h(見掛け比重0.5の場合)

計量機：電子台秤 20kg(最小表示0.1g)

計量精度：設定値の±1%(*粉体物性による)

装置サイズ：1000W × 1200D × 2100H mm(*参考値:装置仕様による)

投入架台サイズ：800W × 1600D × 1900H mm(*参考値:装置仕様による)

原料、要求仕様に合わせた、カスタマイズ設計にも対応致します

粉体

ベルトコンベヤフィーダ 自動計量機