

粉体
Powder

コンタミネーション防止 自動計量機 TSU-CP3

コンタミネーションせずに、
自動計量!

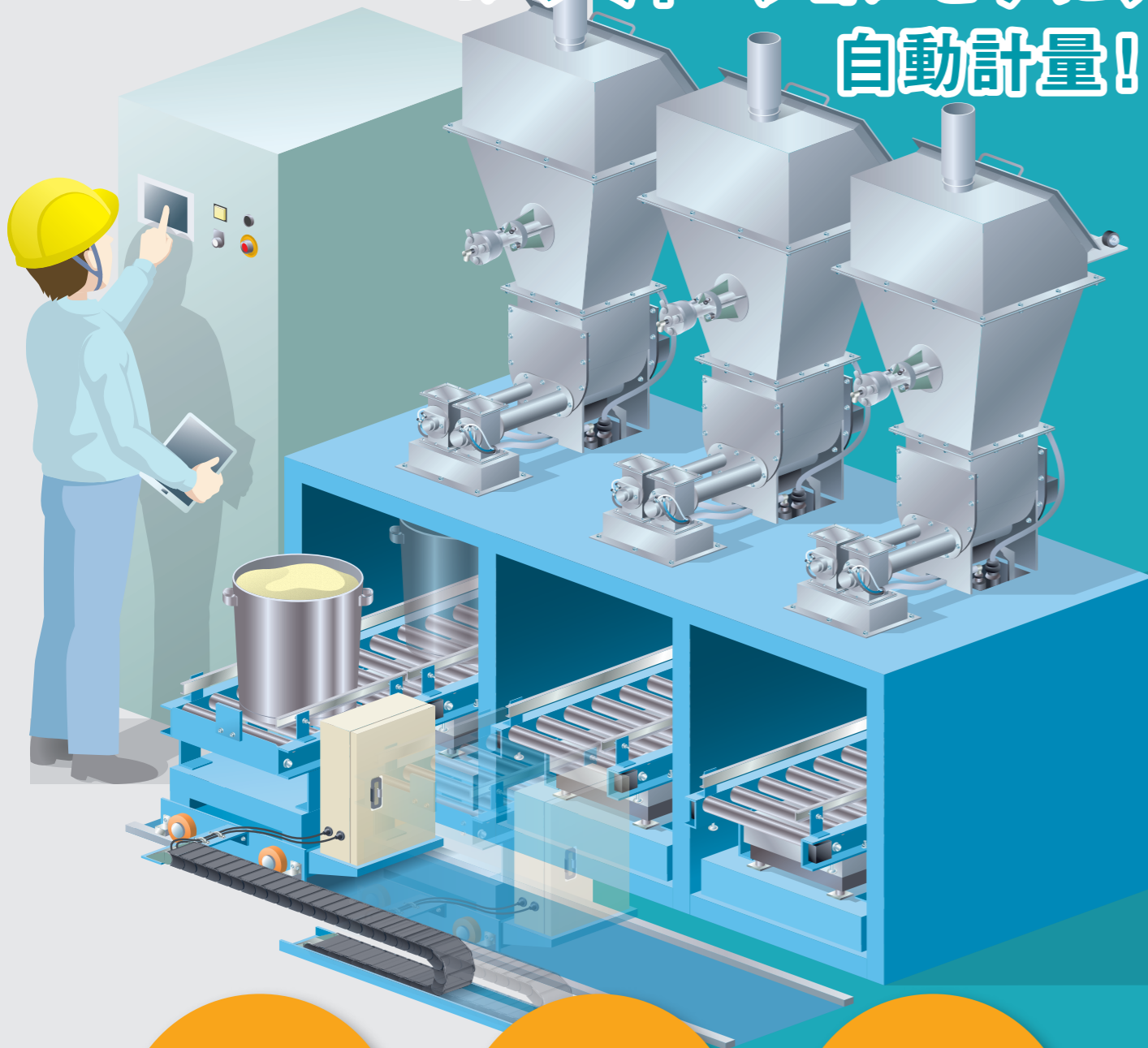

省力化

繰り返し作業を
自動化

高精度

正確・高精度な
計量

省スペース

狭い場所にも
設置可能

粉体原料をコンタミネーションすることなく、
高速かつ高精度で自動計量する装置です。
計量機を原料ごとに間仕切ること、他の原料が混入することはありません。

構造図

正面

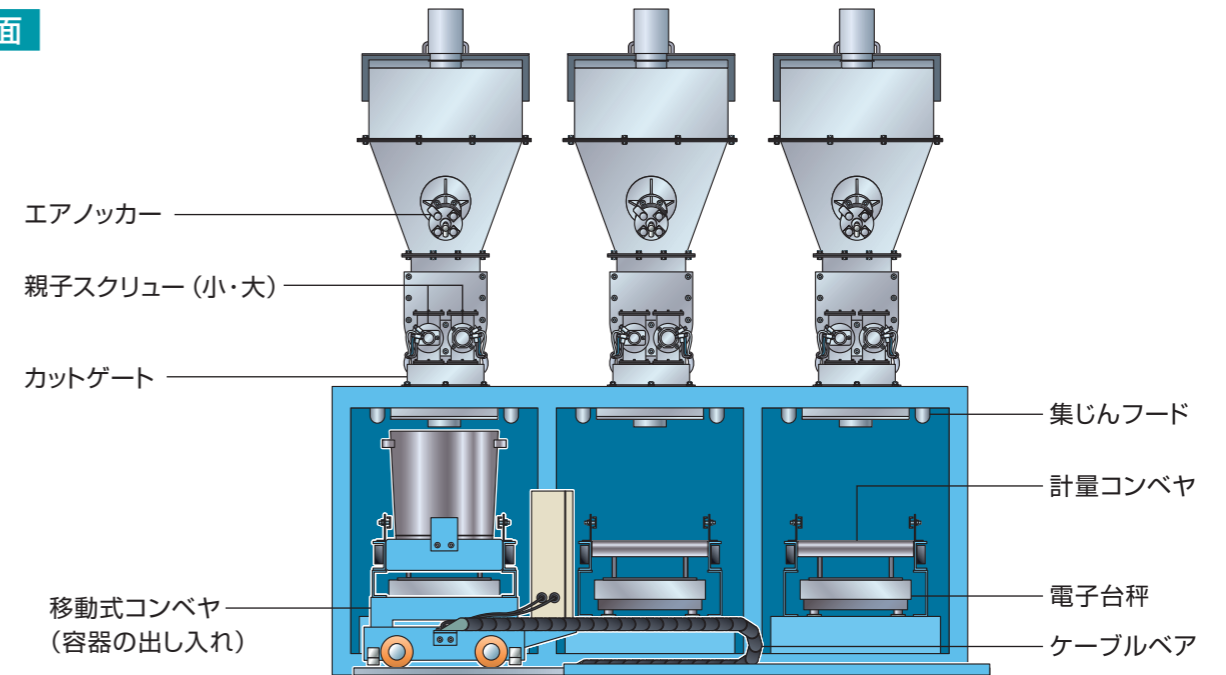

>> 多段スクリュー制御

大・小スクリューの運転組み合わせと回転制御により、
高速・高精度で自動計量を行います。

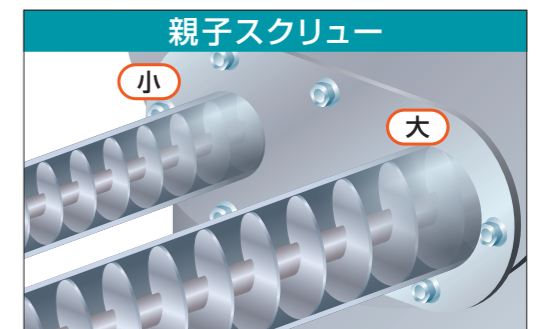

仕様 50g ~ 20kg までの自動計量が可能です!

貯蔵タンクサイズ：内容量 100L(水切り)×3基

付属品：原料投入フード、ブリッジ防止用攪拌機、エアロッカー等

供給装置：50A & 30A 2軸スクリューフィーダー ×3基

供給能力：80kg/h(見掛け比重0.5、充填率90%の場合)

計量機：電子台秤 30kg(最小表示0.1g)

計量精度：設定値の±1%(※粉体物性による)

装置サイズ：2500W × 2300D × 2200H mm(※参考値:装置仕様による)

貯蔵タンク・供給装置など、原料、要求仕様に合わせ、カスタマイズ設計にも対応致します

粉体

自動配合計量機